



KLASA SZCZELNOŚCI



MATERIAŁ



BAKTERIOSTATYCZNY

Skrzynka rozdzielcza

NOWOŚĆ SYSTEM **Ø90**

VCB160-8, VCB200-8, VCB160-8/90, VCB200-8/90

Skrzynka rozdzielcza VCB AWENTA PRO służy do rozprowadzenia powietrza nawiewanego lub zebrania powietrza zużytego pomieszczeń podłączonych do systemu rekuperacji i jest bezpośrednio podłączona do centrali wentylacyjnej.

Skrzynki rozdzielcze AWENTA PRO, wykonane są z polipropylenu modyfikowanego z dodatkiem bakteriostatycznego Nano-Silver. Solidna konstrukcja wyposażona w system uszczelek daje gwarancję szczelności i bezawaryjności na długie lata. Zastosowanie dodatku bakteriostatycznego pozwoliło uzyskać aktywność bakteriostatyczną na bardzo wysokim poziomie.

Skrzynki rozdzielcze VCB występują w różnych wariantach przyłączeniowych umożliwiając podłączenie nawet 8 przewodów wentylacyjnych Ø75-90 mm. Wszystkie skrzynki VCB posiadają w zestawie uszczelki montażowe umożliwiające szczelne połączenie mufy i kanału wentylacyjnego. Integralną częścią każdej skrzynki jest jej system montażu, do którego służą specjalne regulowane uchwyty montażowe.



VCB160-8

VCB160-8/90

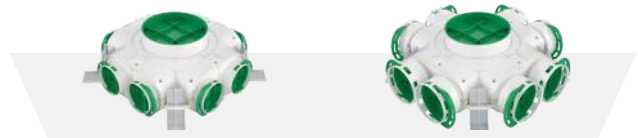

CHARAKTERYSTYKA PRZEPIYU

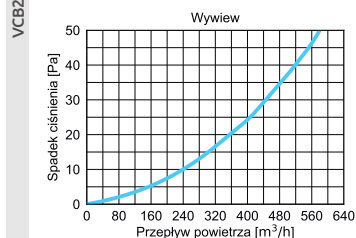
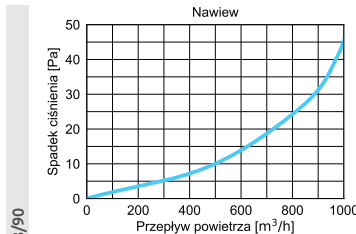
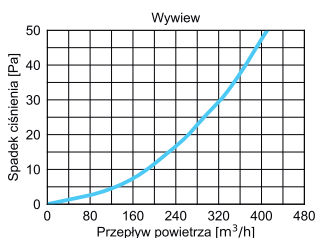
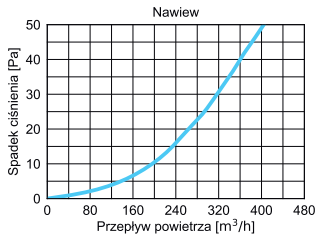
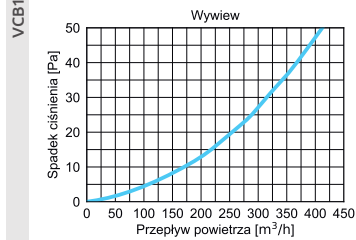
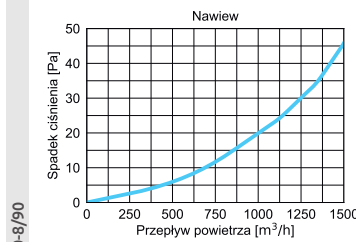
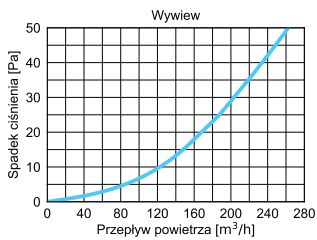
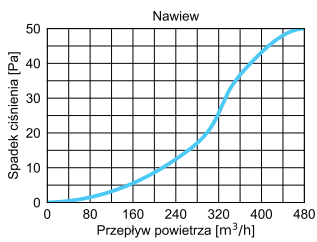

WYMIARY

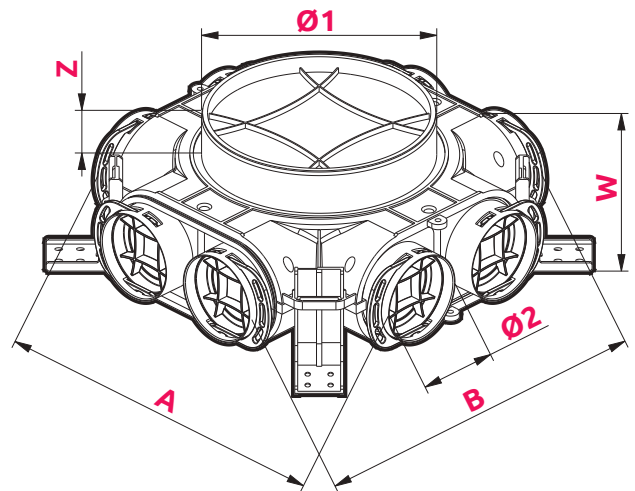

	Ø1	Ø2	A	B	W	Z
VCB160-8	160	75	347	349	104	38
VCB200-8	200	75	347	349	104	38
VCB160-8/90	160	90	407	407	104	38
VCB200-8/90	200	90	407	407	104	38

Z DODATKIEM **NANOSILVER**
ELIMINUJĄCYM DO 99% BAKTERII

